

10K 黄铜螺纹连接式球阀 (缩径)

产品型号

U24/100/200-TRE

(AC24 / 100 / 200V)

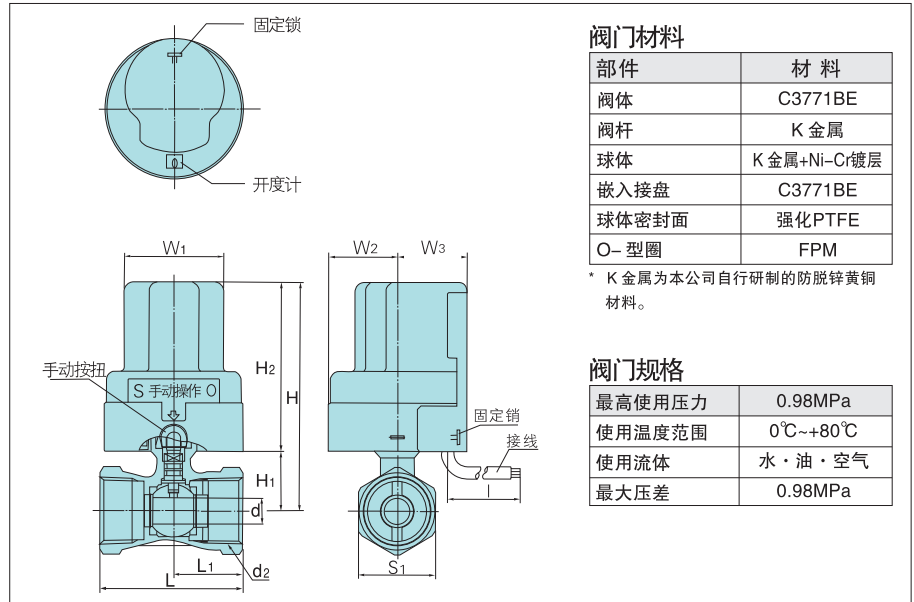

阀门材料

部件	材料
阀体	C3771BE
阀杆	K 金属
球体	K 金属+Ni-Cr镀层
嵌入接盘	C3771BE
球体密封面	强化PTFE
O-型圈	FPM

* K 金属为本公司自行研制的防脱锌黄铜材料。

阀门规格

最高使用压力	0.98MPa
使用温度范围	0°C~+80°C
使用流体	水·油·空气
最大压差	0.98MPa

尺寸表

单位: mm

通径(英寸)	球通径 d	H	H ₁	L	d ₂	S ₁	L ₁	执行机构				
								H ₂	W ₁	W ₂	W ₃	ℓ
1/2	8	109	25	56	Rc 1/2	26	29	84	50	35	35	1000
3/4	11	111.5	27.5	60	Rc 3/4	32	29					
1	14.5	113.5	29.5	72	Rc 1	39	35					

10K 不锈钢螺纹连接式球阀 (缩径)

产品型号

U24/100/200-UTRE

(AC24 / 100 / 200V)

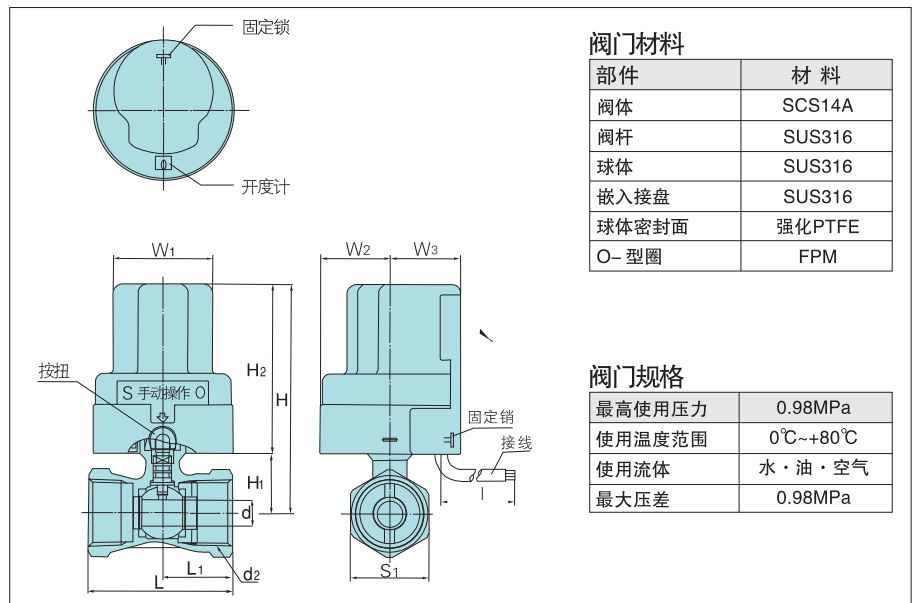

阀门材料

部件	材料
阀体	SCS14A
阀杆	SUS316
球体	SUS316
嵌入接盘	SUS316
球体密封面	强化PTFE
O-型圈	FPM

阀门规格

最高使用压力	0.98MPa
使用温度范围	0°C~+80°C
使用流体	水·油·空气
最大压差	0.98MPa

尺寸表

单位: mm

通径(英寸)	球通径 d	H	H ₁	L	d ₂	S ₁	L ₁	执行机构				
								H ₂	W ₁	W ₂	W ₃	ℓ
1/2	8	109	25	56	Rc 1/2	26	29	84	50	35	35	1000
3/4	11	111.5	27.5	60	Rc 3/4	32	29					
1	14.5	113.5	29.5	72	Rc 1	39	35					

小型气动式执行机构C·CS·DBS系列

特点

- **小型·轻量化**
执行机构本体由铝合金铸造制成、结构为双活塞式，实现了小型及轻量化。
- **结构简单故障少**
由最少量的零部件构成，将故障的可能性降至最低，耐用性好。
- **直接安装专用电磁阀**
有直接安装在执行机构上的专用电磁阀，简化了布线。
- **高效90度旋转**
双活塞式小齿轮传动构造工作效率高，旋转角度为90度。
- **可直接安装在阀门上**
只需2根螺栓即可连接阀门本体与执行机构。

操作扭矩较大的阀门，请选用DBS型驱动器

气缸执行机构构造

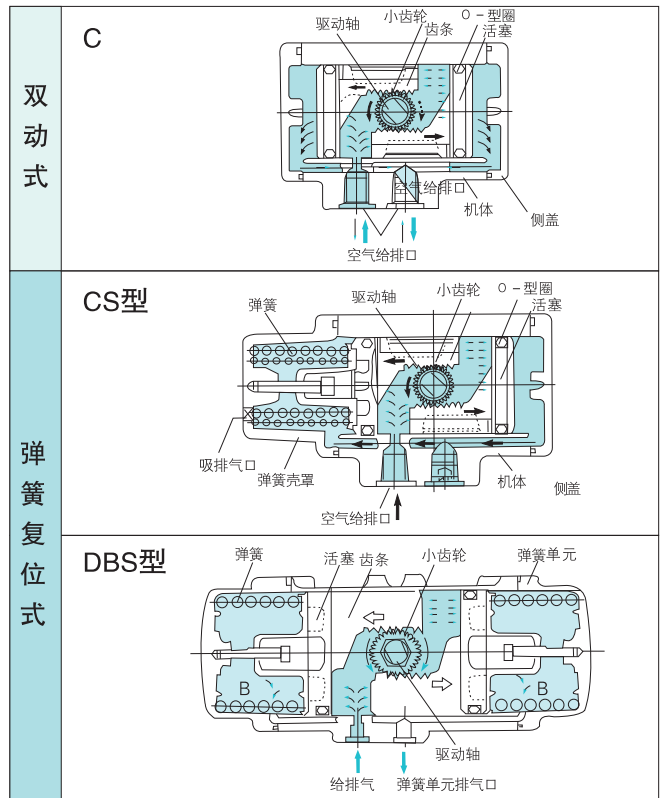

C·CS·DBS型规格

规格	型号	C-1	C-2	CS-1	CS-2	DBS-1
操作流体		计装空气				
标准操作压力		0.39MPa				
操作压力范围		0.39 ~ 0.69MPa				
输出扭矩(实效值)*1		3.9N·m	8.5N·m	1.3N·m	3.1N·m	8.3N·m
气缸耐压		0.97MPa				
旋转角度		90° (+5° ~ +1°)				
汽缸容积(L)		0.073	0.160	0.033	0.071	0.18
全开到全关所需时间*4		1秒以下				
使用温度范围		-20℃ ~ +60℃ *2				-15℃ ~ +60℃ *2
使用环境		室内*3				

*1操作压力0.39MPa *2提供空气无冻结 *3在室外使用时,要有雨篷遮挡和防护。

*4空气单元、电磁阀为标准安装, 在无负荷情况下。

C·CS执行机构标准附件

1. 电磁阀

C·CS驱动器有可选配置电磁阀，可直接安装，无需接线作业，安装方便。

电线引线方式	导线式
使用压力范围	0.15~0.7MPa
周围温度	5~50℃
配管接口口径	Rc ¹ / ₈
有效横截面积	4mm ²
额定电压	AC100、100V/50、60Hz; ±10%
允许电压波动	AC200、220V/50、60Hz; ±10% Dc24; ±10%

再有，专用电磁阀并非为防滴型，在室外使用时，要有雨篷遮挡和防护。

2. 限位开关

检出功能	1点式
电气规格	交流: 5A-125VAC
	5A-250VAC
	直流: 0.5A-115VDC
	0.25A-230VDC
使用温度范围	-10℃~70℃
电线引线方式	导线管方式
电线直径	φ5.8~φ7.8

无防滴型

3. 空气过滤调节器

构造	缓冲式
设定压力范围	0.4 ~ 0.85MPa
周围温度	5 ~ 60℃
过滤度	5 μm
接管口径	Rc ¹ / ₄

4. 速控器

构造方式	旋拧阀	排气旋拧阀	带消音器的排气旋拧阀
使用压力范围	0.05 ~ 1MPa	0.1 ~ 1MPa	0 ~ 1MPa
周围温度	5℃ ~ 60℃	5℃ ~ 60℃	5℃ ~ 60℃
接管口径	Rc ¹ / ₈	R ¹ / ₈ · Rc ¹ / ₈	R ¹ / ₈

5. 消音器

接口口径	Rc ¹ / ₈
有效横截面积	74mm ²
消音效果	34dB
最大使用压力	0.9MPa
周围温度	5 ~ 50℃

小型气动式双动型 青铜10K〈两通〉螺纹连接球阀

产品型号

C-TE

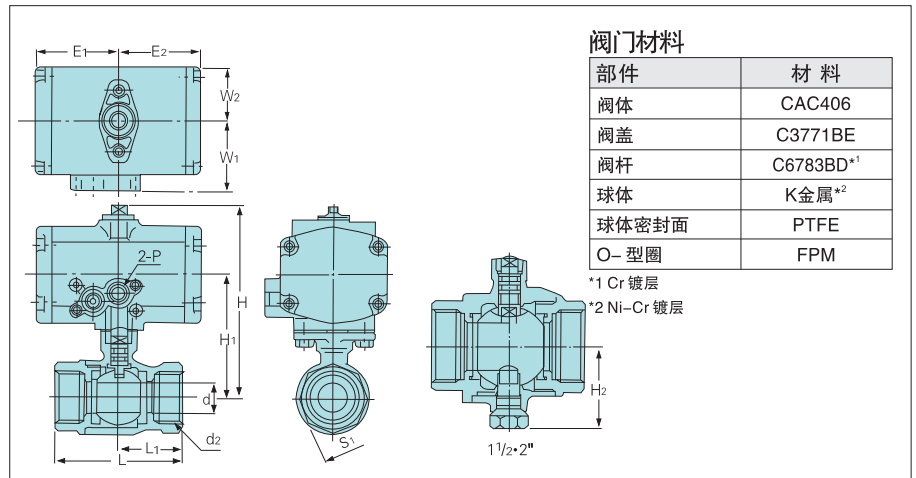

阀门材料

部件	材料
阀体	CAC406
阀盖	C3771BE
阀杆	C6783BD* ¹
球体	K金属* ²
球体密封面	PTFE
O-型圈	FPM

*1 Cr 镀层

*2 Ni-Cr 镀层

尺寸表

单位: mm

通径(英寸)	球通径 d	d ₂	H	H ₁	H ₂	L	L ₁	S ₁	执行机构					
									E ₁	E ₂	W ₁	W ₂	P	型号
3/8	7.5	Rc 3/8	87.5	56	-	46	22	22	43	43	34.5	26	Rc1/8	C-1
1/2	10	Rc 1/2	93.5	62	-	65	32.5	28						
3/4	15	Rc 3/4	97.5	66	-	68	34	34						
1	20	Rc 1	101.5	70	-	79	39.5	41	51.4	51.4	44	33.5	Rc1/8	C-2
1 1/4	25	Rc 1 1/4	124.5	82	-	86	43	50						
1 1/2	32	Rc 1 1/2	137.5	95	53.5	96	48	56						
2	40	Rc 2	144.5	102	60	109	54.5	68						

小型气动式弹簧复位型 青铜10K〈两通〉螺纹连接球阀

产品型号

CS-TE(3/8" ~1")

DBS-TE(1 1/4" ~2")

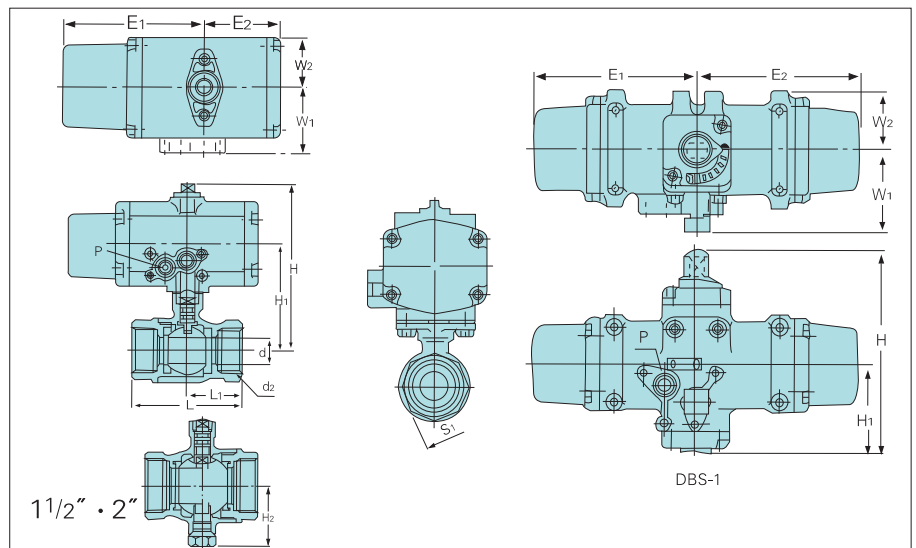

尺寸表

单位: mm

通径(英寸)	球通径 d	d ₂	H	H ₁	H ₂	L	L ₁	S ₁	执行机构					
									E ₁	E ₂	W ₁	W ₂	P	型号
3/8	7.5	Rc 3/8	87.5	56	-	46	22	22	69.5	43	34.5	26	Rc1/8	CS-1
1/2	10	Rc 1/2	112.5	70	-	65	32.5	28						
3/4	15	Rc 3/4	116.5	74	-	68	34	34						
1	20	Rc 1	120.5	78	-	79	39.5	41	119	119	65	41	Rc1/8	DBS-1
1 1/4	25	Rc 1 1/4	187.5	108	-	86	43	50						
1 1/2	32	Rc 1 1/2	200.5	121	53.5	96	48	56						
2	40	Rc 2	207.5	128	60	109	54.5	68						

小型气动式双动型 青铜10K〈两通〉螺纹连接球阀(全通径)

产品型号
C-TFE

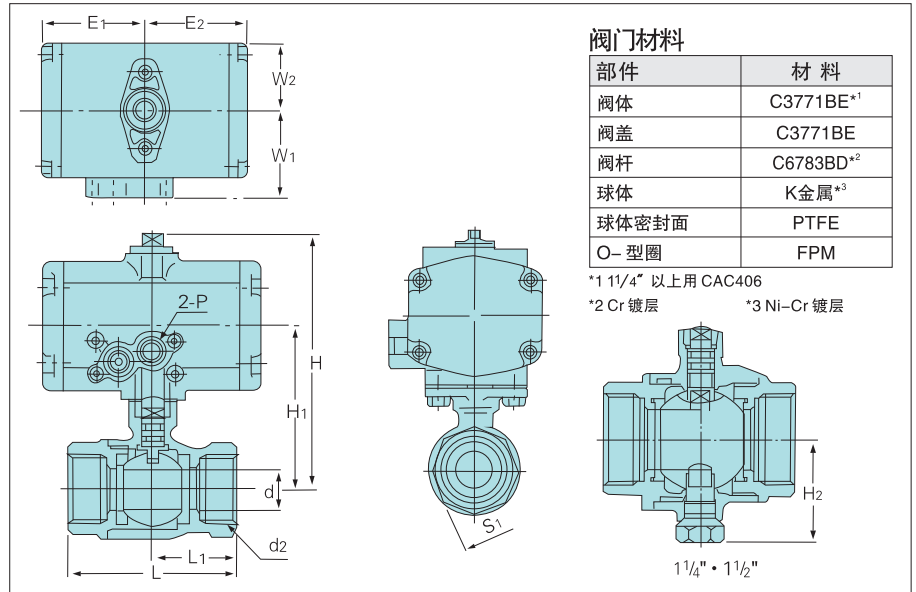

阀门材料

部件	材料
阀体	C3771BE* ¹
阀盖	C3771BE
阀杆	C6783BD* ²
球体	K金属* ³
球体密封面	PTFE
O-型圈	FPM

*1 1 1/4" 以上用 CAC406

*2 Cr 镀层

*3 Ni-Cr 镀层

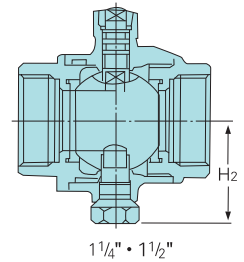

尺寸表

单位: mm

通径(英寸)	球通径 d	d ₂	H	H ₁	H ₂	L	L ₁	S ₁	执行机构					
									E ₁	E ₂	W ₁	W ₂	P	型号
1/2	15	Rc 1/2	97.5	66	-	63	31.5	26	43	43	34.5	26	Rc1/8	C-1
3/4	20	Rc 3/4	101.5	70	-	73	36.5	32						
1	25	Rc 1	124.5	82	-	85	42.5	39	51.4	51.4	44	33.5	Rc1/8	C-2
1 1/4	32	Rc 1 1/4	138.5	96	53.5	98	49	50						
1 1/2	40	Rc 1 1/2	144.5	102	59.5	108	54	56						

小型气动式弹簧复位型 青铜10K〈两通〉螺纹连接球阀(全通径)

产品型号
CS-TFE

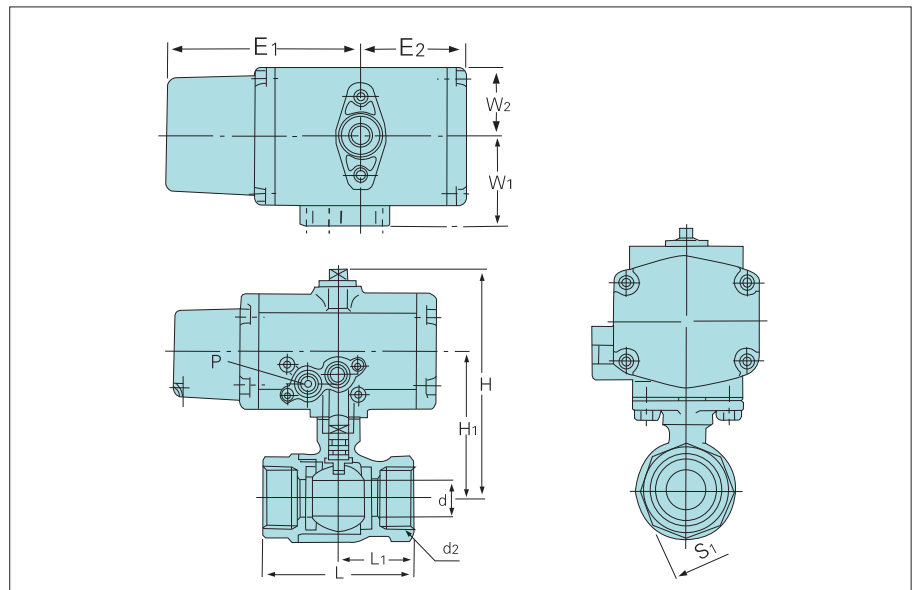

尺寸表

单位: mm

通径(英寸)	球通径 d	d ₂	H	H ₁	H ₂	L	L ₁	S ₁	执行机构					
									E ₁	E ₂	W ₁	W ₂	P	型号
1/2	15	Rc1/2	108.5	66	-	63	31.5	26	92	51.4	44	33.5	Rc1/8	CS-2

小型气动式双动型 青铜10K〈两通〉长颈螺纹连接式球阀

产品型号
C-TLE

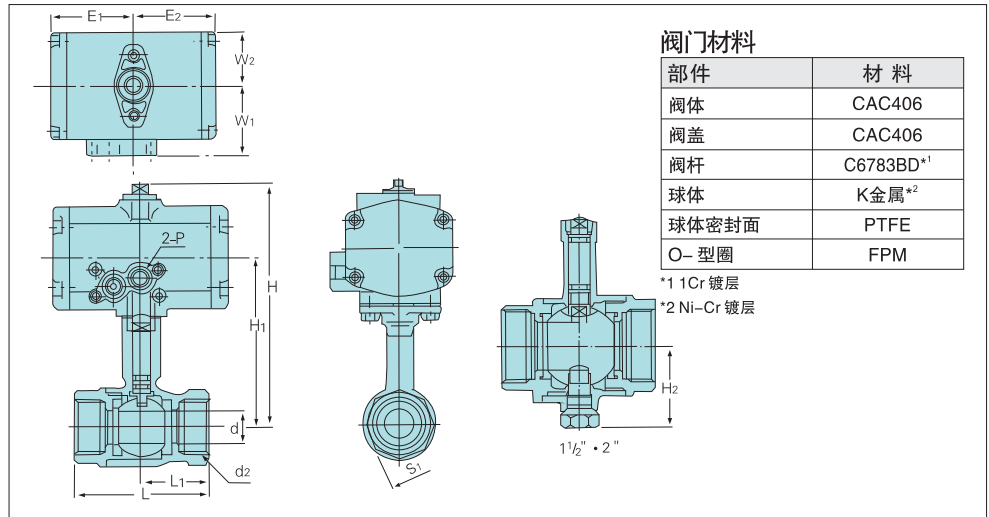

阀门材料

部件	材料
阀体	CAC406
阀盖	CAC406
阀杆	C6783BD*1
球体	K金属*2
球体密封面	PTFE
O-型圈	FPM

*1 1Cr 镀层

*2 Ni-Cr 镀层

尺寸表

单位: mm

通径(英寸)	球通径 d	d2	H	H1	H2	L	L1	S1	执行机构					
									E1	E2	W1	W2	P	型号
1/2	10	Rc 1/2	115.5	84	-	56	28	27	43	43	34.5	26	Rc1/8	C-1
3/4	15	Rc 3/4	120.5	89	-	65	32.5	33						
1	20	Rc 1	123.5	92	-	78	39	41						
1 1/4	25	Rc 1 1/4	158.5	116	-	86	43	51	51.4	51.4	44	33.5	Rc1/8	C-2
1 1/2	32	Rc 1 1/2	161.5	119	53.5	96	48	58						
2	40	Rc 2	168.5	126	60	109	54.5	71						

小型气动式双动型 青铜10K〈两通〉长颈螺纹连接球阀

产品型号

CS-TLE (1/2" ~ 1")

DBS-TLE (1 1/4" ~ 2")

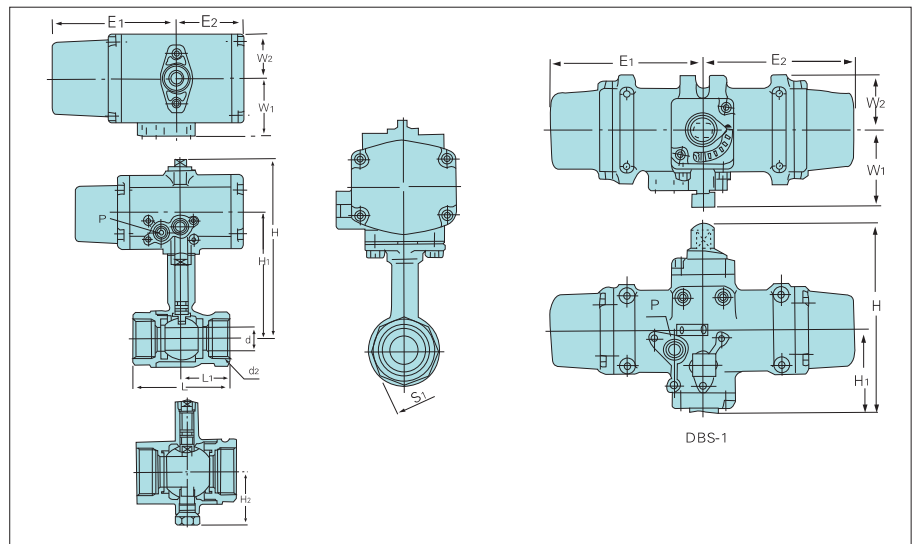

尺寸表

单位: mm

通径(英寸)	球通径 d	d2	H	H1	H2	L	L1	S1	执行机构					
									E1	E2	W1	W2	P	型号
1/2	10	Rc 1/2	134.5	92	-	56	28	27	92	51.4	44	33.5	Rc1/8	CS-2
3/4	15	Rc 3/4	139.5	97	-	65	32.5	33						
1	20	Rc 1	142.5	100	-	78	39	41						
1 1/4	25	Rc 1 1/4	220.5	141	-	86	43	51	119	119	65	41	Rc1/4	DBS-1
1 1/2	32	Rc 1 1/2	223.5	144	53.5	96	48	58						
2	40	Rc 2	231.5	152	60	109	54.5	71						

小型气动式双动型 青铜10K〈横三通〉螺纹连接式球阀

产品型号
C-TNE

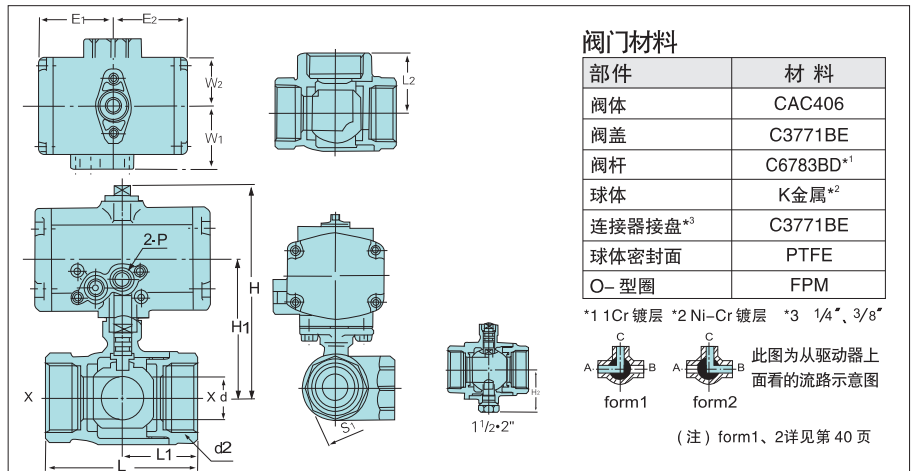

尺寸表

※ 阀杆上方可见流路方向表示, 安装执行机构时, 注意动作方向要与流路一致。

单位: mm

通径(英寸)	球通径 d	d ₂	H	H ₁	H ₂	L	L ₁	L ₂	S ₁	执行机构					型号
										E ₁	E ₂	W ₁	W ₂	P	
1/4	4.5	Rc 1/4	85.5	54	-	46	23	23	22	43	43	34.5	26	Rc1/8	C-1
3/8	6.5	Rc 3/8	85.5	54	-	46	23	23	21						
1/2	10	Rc 1/2	93.5	62	-	67	33.5	33.5	28						
3/4	15	Rc 3/4	97.5	66	-	68	34	34	34	51.4	51.4	44	33.5	Rc1/8	C-2
1	20	Rc 1	101.5	70	-	79	39.5	39.5	41						
1 1/4	25	Rc 1 1/4	125.5	83	-	89	44.5	44.5	50						
1 1/2	32	Rc 1 1/2	138.5	96	53.5	100	50	50	56	119	119	65	41	Rc1/4	DBS-1
2	40	Rc 2	144.5	102	60	115	57.5	57.5	68						

小型气动式弹簧复位型 青铜10K〈横三通〉螺纹连接式球阀

产品型号
CS-TNE (1/4" ~ 1")
DBS-TNE (1 1/4" ~ 2")

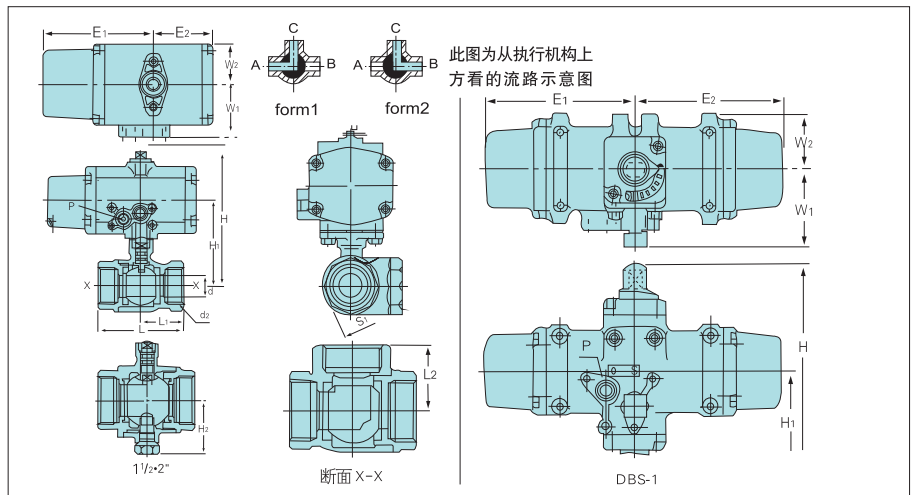

尺寸表

※ 阀杆上方可见流路方向表示, 安装执行机构时, 注意动作方向要与流路一致。

单位: mm

通径(英寸)	球通径 d	d ₂	H	H ₁	H ₂	L	L ₁	L ₂	S ₁	执行机构					型号
										E ₁	E ₂	W ₁	W ₂	P	
1/4	4.5	Rc 1/4	85.5	54	-	46	23	23	21	69.5	43	34.5	26	Rc1/8	CS-1
3/8	6.5	Rc 3/8	85.5	54	-	46	23	23	21						
1/2	10	Rc 1/2	112.5	70	-	67	33.5	33.5	28						
3/4	15	Rc 3/4	116.5	74	-	68	34	34	34	92	51.4	44	33.5	Rc1/8	CS-2
1	20	Rc 1	120.5	78	-	79	39.5	39.5	41						
1 1/4	25	Rc 1 1/4	185.5	109	-	89	44.5	44.5	50						
1 1/2	32	Rc 1 1/2	198.5	122	53.5	100	50	50	56	119	119	65	41	Rc1/4	DBS-1
2	40	Rc 2	204.5	128	60	115	57.5	57.5	68						

小型气动式双动型 青铜10K〈两通〉螺纹连接球阀(压盖结构)

产品型号
C-TGE

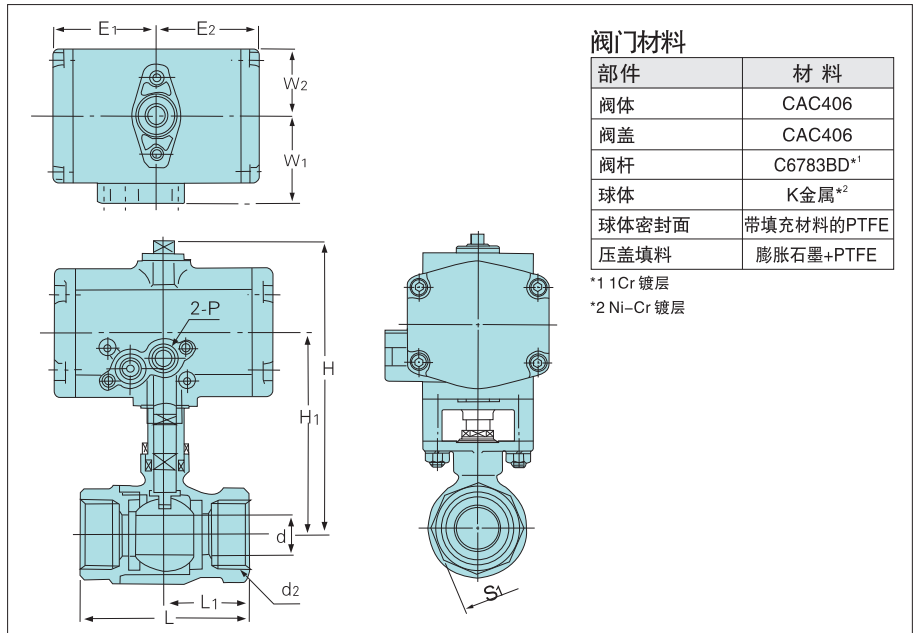

阀门材料

部件	材料
阀体	CAC406
阀盖	CAC406
阀杆	C6783BD* ¹
球体	K金属* ²
球体密封面	带填充材料的PTFE
压盖填料	膨胀石墨+PTFE

*¹ 1Cr 镀层

*² Ni-Cr 镀层

尺寸表

单位: mm

通径(英寸)	球通径 d	d ₂	H	H ₁	L	L ₁	S ₁	执行机构					
								E ₁	E ₂	W ₁	W ₂	P	型号
3/8	7.5	Rc 3/8	107.5	76	46	22	22	43	43	34.5	26	Rc1/8	C-1
1/2	10	Rc 1/2	132.5	90	65	32.5	28	51.4	51.4	44	33.5	Rc1/8	C-2
3/4	15	Rc 3/4	136.5	94	68	34	34						
1	20	Rc 1	140.5	98	79	39.5	41						

小型气动式弹簧复位型 青铜10K〈两通〉螺纹连接球阀(压盖结构)

产品型号

CS-TGE(3/8")

DBS-TGE(1/2" ~1")

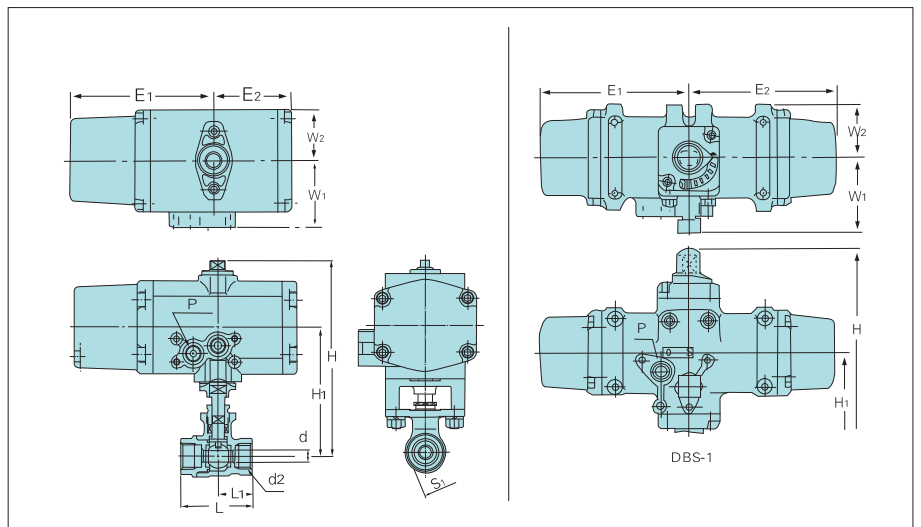

尺寸表

单位: mm

通径(英寸)	球通径 d	d ₂	H	H ₁	L	L ₁	S ₁	执行机构					
								E ₁	E ₂	W ₁	W ₂	P	型号
3/8	7.5	Rc 3/8	126.5	84	46	22	22	92	51.4	44	33.5	Rc1/8	CS-2
1/2	10	Rc 1/2	195.5	116	65	32.5	28	119	119	65	41	Rc1/4	DBS-1
3/4	15	Rc 3/4	199.5	120	68	34	34						
1	20	Rc 1	203.5	124	79	39.5	41						

小型气动式双动型 青铜10K〈两通〉螺纹连接式单侧带外螺纹管球阀

产品型号
C-TUE

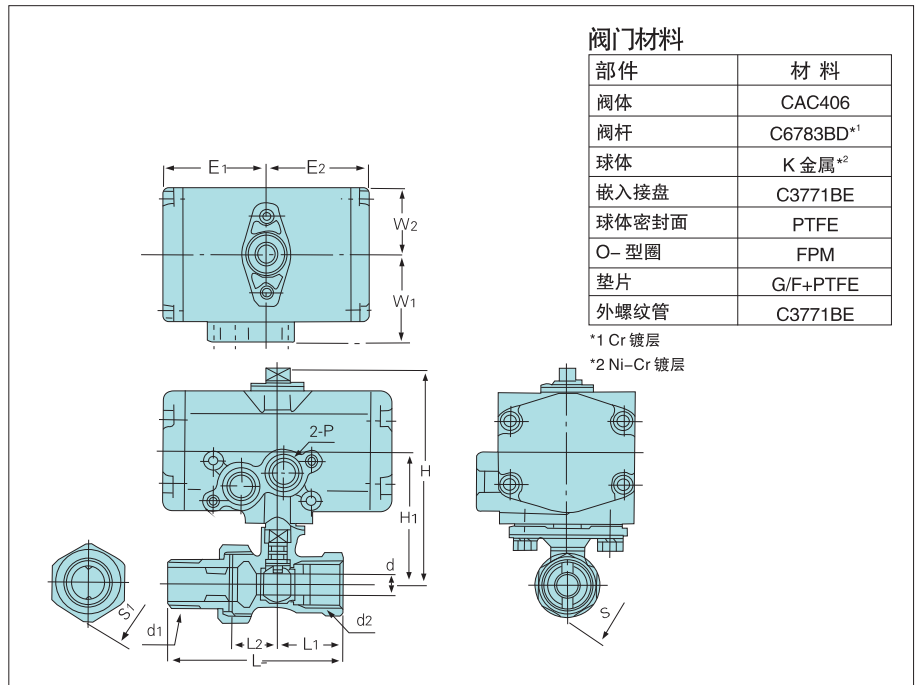

阀门材料

部件	材料
阀体	CAC406
阀杆	C6783BD*1
球体	K 金属*2
嵌入接盘	C3771BE
球体密封面	PTFE
O-型圈	FPM
垫片	G/F+PTFE
外螺纹管	C3771BE

*1 Cr 镀层

*2 Ni-Cr 镀层

尺寸表

单位: mm

通径(英寸)	球通径 d	d ₂	d ₁	H	H ₁	L	L ₁	L ₂	S	S ₁	执行机构					
											E ₁	E ₂	W ₁	W ₂	P	型号
1/2	8	Rc 1/2	R 1/2	85.5	54	78.5	29	20	25	31	43	43	34.5	26	Rc1/8	C-1
3/4	11	Rc 3/4	R 3/4	88.5	57	81	29	20	32	36						

小型气动式弹簧复位型 青铜10K〈两通〉螺纹连接式单侧带外螺纹管球阀

产品型号
CS-TUE

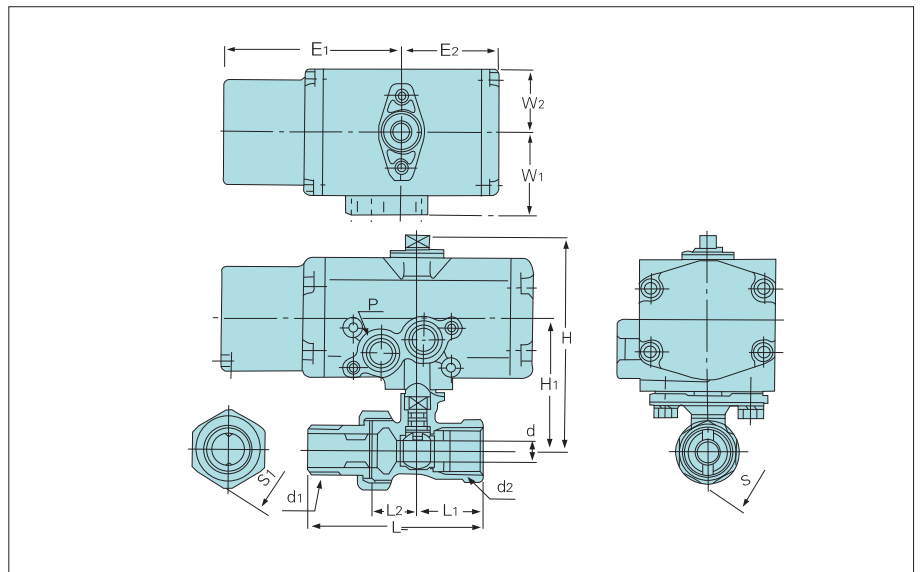

尺寸表

单位: mm

通径(英寸)	球通径 d	d ₂	d ₁	H	H ₁	L	L ₁	L ₂	S	S ₁	执行机构					
											E ₁	E ₂	W ₁	W ₂	P	型号
1/2	8	Rc1/2	R1/2	104.5	62	78.5	29	20	25	31	92	51.4	44	33.5	Rc1/8	CS-2
3/4	11	Rc3/4	R3/4	107.5	65	81	29	20	32	36						

小型气动式双动型 不锈钢10K〈两通〉螺纹连接式球阀

产品型号
C-UTE

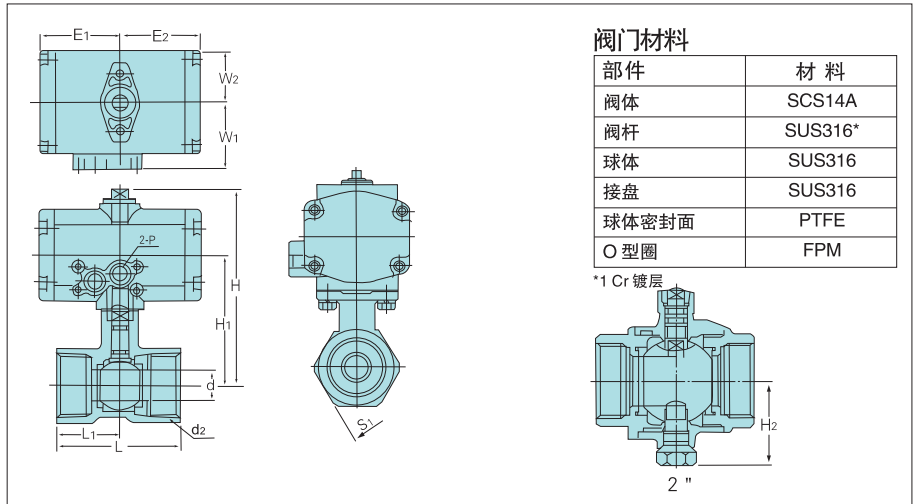

阀门材料

部件	材料
阀体	SCS14A
阀杆	SUS316*
球体	SUS316
接盘	SUS316
球体密封面	PTFE
O型圈	FPM

*1 Cr 镀层

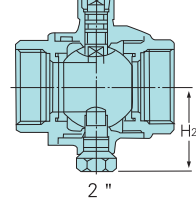

尺寸表

单位: mm

通径(英寸)	球通径 d	d ₂	H	H ₁	H ₂	L	L ₁	S ₁	执行机构					
									E ₁	E ₂	W ₁	W ₂	P	型号
1/4	4.5	Rc 1/4	85.5	54	-	44	21	21	43	43	34.5	26	Rc1/8	C-1
3/8	6.8	Rc 3/8	85.5	54	-	44	21	21						
1/2	9.2	Rc 1/2	85.5	54	-	56.5	27.5	25						
3/4	12.5	Rc 3/4	88.5	57	-	59	30	32						
1	16	Rc 1	91.5	60	-	71	36	38	51.4	51.4	44	33.5	Rc1/8	C-2
1 1/4	20	Rc 1 1/4	128.5	86	-	78	40	49						
1 1/2	24.5	Rc 1 1/2	131.5	89	-	83	42.5	53						
2	32	Rc 2	137.5	95	53.5	100	51	65						

小型气动式弹簧复位型 不锈钢10K〈两通〉螺纹连接式球阀

产品型号
CS-UTE (1/4" ~ 1")
DBS-UTE (1 1/4" ~ 2")

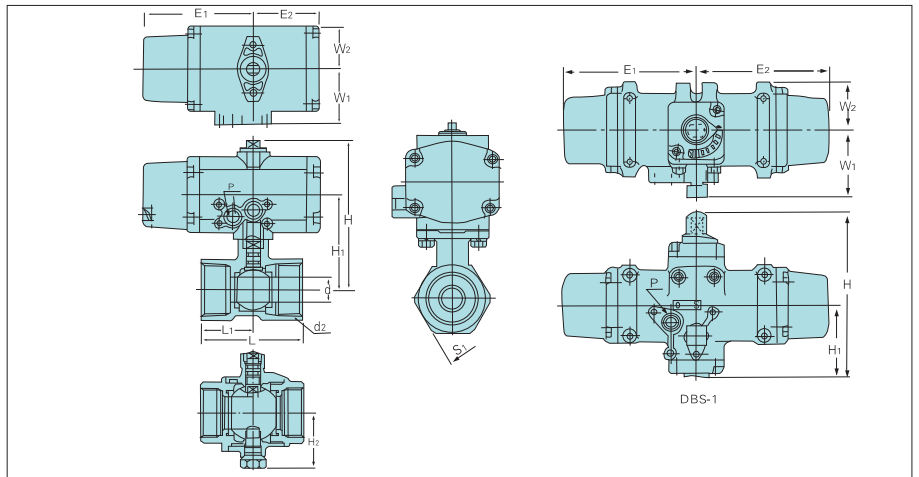

尺寸表

单位: mm

通径(英寸)	球通径 d	d ₂	H	H ₁	H ₂	L	L ₁	S ₁	执行机构					
									E ₁	E ₂	W ₁	W ₂	P	型号
1/4	4.5	Rc1/4	85.5	54	-	44	21	21	69.5	43	34.5	26	Rc1/8	CS-1
3/8	6.8	Rc3/8	85.5	54	-	44	21	21						
1/2	9.2	Rc1/2	104.5	62	-	56.5	27.5	25						
3/4	12.5	Rc3/4	107.5	65	-	59	30	32	92	51.4	44	33.5	Rc1/8	CS-2
1	16	Rc1	110.5	68	-	71	36	38						
1 1/4	20	Rc1 1/4	191.5	112	-	78	40	49						
1 1/2	24.5	Rc1 1/2	194.5	115	-	83	42.5	53	119	119	65	41	Rc1/4	DBS-1
2	32	Rc2	200.5	121	53.5	100	51	65						

小型气动式双动型 不锈钢10K〈两通〉螺纹连接式球阀(全通径)

产品型号
C-UTFE

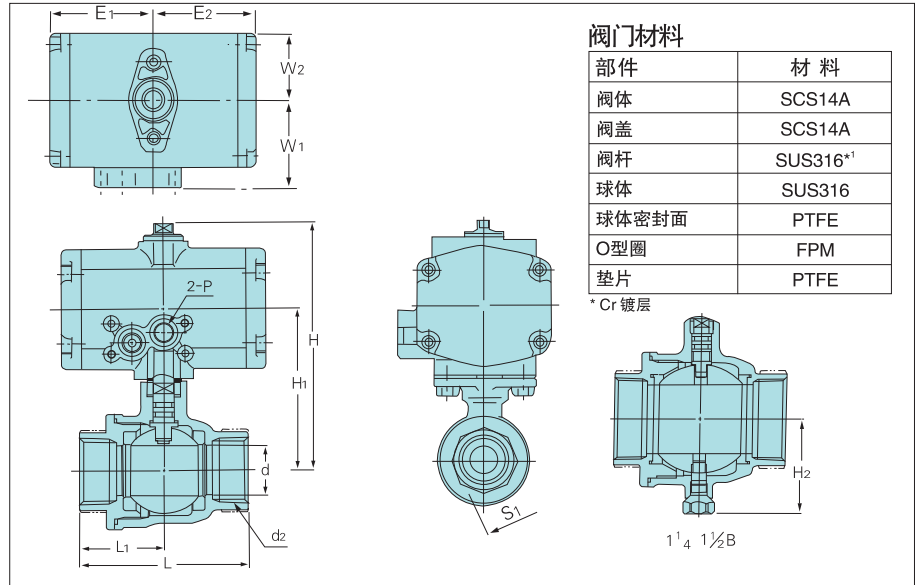

阀门材料

部件	材料
阀体	SCS14A
阀盖	SCS14A
阀杆	SUS316*1
球体	SUS316
球体密封面	PTFE
O型圈	FPM
垫片	PTFE

* Cr 镀层

1 1/4 1 1/2 B

尺寸表

单位: mm

通径(英寸)	球通径 d	d2	H	H1	H2	L	L1	S1	执行机构					
									E1	E2	W1	W2	P	型号
1/2	15	Rc 1/2	97.5	66	-	62	31	26	43	43	34.5	26	Rc1/8	C-1
3/4	20	Rc 3/4	101.5	70	-	73	36.5	32						
1	25	Rc 1	124.5	82	-	85	42.5	39	51.4	51.4	44	33.5	Rc1/8	C-2
1 1/4	32	Rc 1 1/4	138.5	96	55	98	49	48						
1 1/2	40	Rc 1 1/2	144.5	102	61	108	54	54						

小型气动式弹簧复位型 不锈钢10K〈两通〉螺纹连接式球阀(全通径)

产品型号
CS-UTFE (1/2")
DBS-UTFE (3/4" ~ 1 1/2")

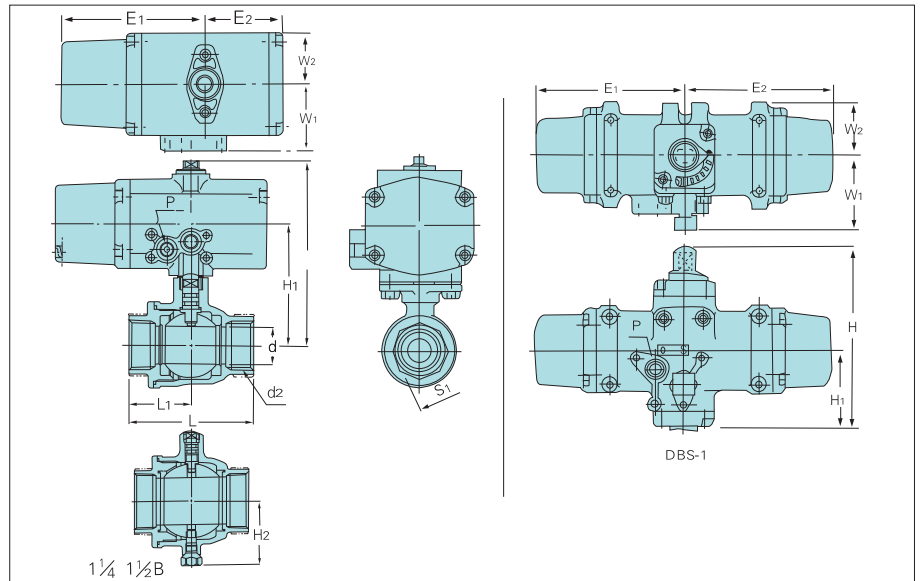

尺寸表

单位: mm

通径(英寸)	球通径 d	d2	H	H1	H2	L	L1	S1	执行机构					
									E1	E2	W1	W2	P	型号
1/2	15	Rc 1/2	108.5	66	-	62	31	26	92	51.4	44	33.5	Rc1/8	CS-2
3/4	20	Rc 3/4	183.5	104	-	73	36.5	32						
1	25	Rc 1	187.5	108	-	85	42.5	39	119	119	65	41	Rc1/4	DBS-1
1 1/4	32	Rc 1 1/4	201.5	122	55	98	49	48						
1 1/2	40	Rc 1 1/2	207.5	128	61	108	54	54						